

TARIFA. ABRIL 2024.

OUTDOOR.

JOQUER

## SOFAS. CANAPÉS. SOFÁS.

---



SERENE OUTDOOR



SILENCE OUTDOOR



SLEDD OUTDOOR

## TABLES. TABLES. MESSAS.

---



PROXIMAMENTE

AXIS OUTDOOR



PROXIMAMENTE

BENE OUTDOOR



# SERENE.

# OUTDOOR.



Designer  
Mario Ruiz

STYLE. ESTILO.  
Singular

## FEATURES. TRAITS. CARACTERÍSTICAS.

---

Removable upholstery covers in technical upholstery suitable for outdoor use.

Aluminium frame, finished with polyester powder paint covered with cold flexible polyurethane foam and polyester fibre, with waterproof cover made of polyester with special anti-mould and anti-bacterial treatment.

Seat made of different densities of polyurethane foam, padded on the surface with polyester fibre. Waterproof cover made of polyester with special anti-mould and anti-bacterial treatment.

Back cushions made of different densities of polyurethane foam, padded on the surface with polyester fibre. Waterproof cover made of polyester with special anti-mould and anti-bacterial treatment.

Lumbar cushion filled with polyester fibre. Removable waterproof cover made of polyester with special anti-mould and anti-bacterial treatment. (The lumbar cushion is not included).

LDPE bases.

Tapiserie entièrement déhoussable en tissu spécialement conçu pour l'extérieur.

Structure en aluminium revêtue de peinture polyester en poudre, recouverte de mousse de polyuréthane souple à froid et fibre de polyester, avec une housse en polyester imperméable bénéficiant d'un traitement anti-moisissure et antibactérien.

Assise combinant différentes densités de mousse de polyuréthane, avec matelassage extérieur en fibre, recouverte d'une housse en polyester imperméable bénéficiant d'un traitement anti-moisissure et antibactérien.

Coussin de dossier combinant différentes densités de mousse de polyuréthane, avec matelassage extérieur en fibre, recouvert d'une housse en polyester imperméable bénéficiant d'un traitement anti-moisissure et antibactérien.

Coussin lombaire rembourré en fibre de polyester, recouvert d'une housse en polyester imperméable bénéficiant d'un traitement anti-moisissure et antibactérien. (Le coussin lombaire n'est pas inclus).

Bases en PEBD.

Tapicería totalmente desenfundable en tejido especial para exterior.

Bastidor de aluminio en pintura poliéster en polvo, recubierto de espuma de poliuretano flexible en frío y fibra de poliéster, con funda de poliéster impermeable, tratamiento antimoho y antibacteriano.

Asiento realizado en distintas densidades de espuma poliuretano, acolchado en la superficie con fibra, recubierto con una funda de poliéster impermeable, con tratamiento antimoho y antibacteriano.

Cojín de respaldo realizado en distintas densidades de espuma poliuretano, acolchado en la superficie con fibra, recubierto con una funda de poliéster impermeable, con tratamiento antimoho y antibacteriano.

Cojín lumbar relleno de fibra de poliéster, recubierto con una funda de poliéster impermeable, con tratamiento antimoho y antibacteriano. (El cojín lumbar no está incluido).

Bases en LDPE.

## SERENE.

### GENERAL MEASUREMENTS. MESURES GÉNÉRALES. MEDIDAS GENERALES.

---

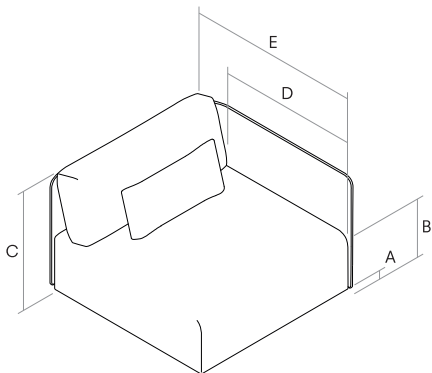

- A.** Base height. Hauteur de base. Altura de base. 4 cm - 1.57"
- B.** Seat height. Hauteur du siège. Altura de asiento. 40 cm - 15.75"
- C.** Backrest height. Hauteur du dossier. Altura de respaldo. 74 cm - 29.13"
- D.** Seat depth. Profondeur d'assise. Profundidad de asiento. 67 cm - 26.38"
- E.** Depth. Profondeur. Profundidad. 98 cm - 38.58"

### FINISHES. TRAITS. ACABADOS.

---

Finishes for the feet. Finitions des pieds. Acabados de las patas.

---

Low density polyethylene. Polyéthylène basse densité. Polietileno de baja densidad.

---



LDPE  
PEBD

SERENE.

PRICES. PRIX. PRECIOS.

SERENE. Sofa with 1 arm. Canapé avec 1 accoudoir. Sofá con 1 brazo.

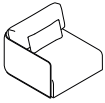

**SEROSI98**

98 x 98 H71  
38.58" x 38.58" H27.95"  
IZQ.

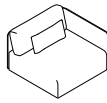

**SEROSD98**

98 x 98 H71  
38.58" x 38.58" H27.95"  
DER.

MEASUREMENT. MESURE. MEDIDA.	REF.	M.L.	COM / COL	1	2	3	4	5
98 x 98 H71   38.58" x 38.58" H27.95"	SEROSI98 - SEROSD98	4.6	2,723.14	2,789.26	2,847.11	2,962.81	3,053.72	3,285.12

SERENE. Sofa without arms. Canapé sans accoudoirs. Sofá sin brazos.

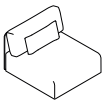

**SEROS087**

87 x 98 H71  
34.25" x 38.58" H27.95"

MEASUREMENT. MESURE. MEDIDA.	REF.	M.L.	COM / COL	1	2	3	4	5
87 x 98 H71   34.25" x 38.58" H27.95"	SEROS087	4.3	2,078.51	2,136.36	2,185.95	2,301.65	2,384.30	2,599.17

SERENE. Corner. Angle. Rincón.

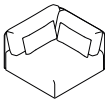

**SEROR98**

98 x 98 H71  
38.58" x 38.58" H27.95"

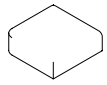

**SEROPR92**

92 x 92 H38  
36.22" x 36.22" H14.96"

MEASUREMENT. MESURE. MEDIDA.	REF.	M.L.	COM / COL	1	2	3	4	5
98 x 98 H71   38.58" x 38.58" H27.95"	SEROR98	6.2	2,995.87	3,078.51	3,152.89	3,318.18	3,450.41	3,772.73
92 x 92 H71   36.22" x 36.22" H14.96"	SEROPR92	2.5	1,276.86	1,309.92	1,334.71	1,392.56	1,442.15	1,557.85

SERENE.

PRICES. PRIX. PRECIOS.

SERENE. Chaise longue.

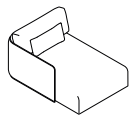

**SEROCLI98**

98 x 138 H71  
38.58" x 54.33" H27.95"  
IZQ.

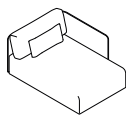

**SEROCLD98**

98 x 138 H71  
38.58" x 54.33" H27.95"  
DER.

MEASUREMENT. MESURE. MEDIDA.	REF.	M.L.	COM / COL	1	2	3	4	5
98 x 138 H71   38.58" x 54.33" H27.95"	SEROCLI98 - SEROCLD98	7.7	3,392.56	3,500.00	3,599.17	3,797.52	3,962.81	4,367.77

SERENE. Chaise longue without arms. Chaise longue sans accoudoirs. Chaise longue sin brazos.

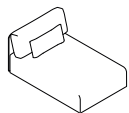

**SEROCL087**

87 x 138 H71  
34.25" x 54.33" H27.95"

MEASUREMENT. MESURE. MEDIDA.	REF.	M.L.	COM / COL	1	2	3	4	5
87 x 138 H71   34.25" x 54.33" H27.95"	SEROCL087	5.9	2,665.29	2,747.93	2,822.31	2,971.07	3,103.31	3,409.09

SERENE. Day bed.

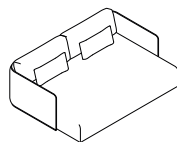

**SERODB196**

196 x 138 H71  
77.17" x 54.33" H27.95"

MEASUREMENT. MESURE. MEDIDA.	REF.	M.L.	COM / COL	1	2	3	4	5
196 x 138 H71   77.17" x 54.33" H27.95"	SERODB196	9.1	5,491.74	5,615.70	5,731.40	5,979.34	6,177.69	6,665.29

SERENE.

PRICES. PRIX. PRECIOS.

SERENE. Ottomans. Poufs. Ottomans.

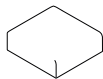

**SEROPI87**

87 x 92 H38  
34.25" x 36.22" H14.96"

Element that is placed between modules in a composition.  
Élément placé entre les modules d'une composition.  
Elemento que se coloca entre módulos de una composición.



**SEROPTI87**

87 x 92 H38  
34.25" x 36.22" H14.96"

IZQ.  
Element to be positioned at the end of a composition.  
Élément à placer aux extrémités d'une composition.  
Elemento que se posiciona en los extremos de una composición.

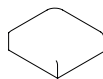

**SEROPTD87**

87 x 92 H38  
34.25" x 36.22" H14.96"

DER.  
Element to be positioned at the end of a composition.  
Élément à placer aux extrémités d'une composition.  
Elemento que se posiciona en los extremos de una composición.

MEASUREMENT. MESURE. MEDIDA.	REF.	M.L.	COM / COL	1	2	3	4	5
87 x 92 H38   34.25" x 36.22" H14.96"	SEROPI87	2.5	1,276.86	1,309.92	1,334.71	1,392.56	1,442.15	1,557.85
87 x 92 H38   34.25" x 36.22" H14.96"	SEROPTI87 - SEROPTD87	2.5	1,276.86	1,309.92	1,334.71	1,392.56	1,442.15	1,557.85

SERENE. Lumbar cushion. Coussin lombaire. Riñonera.



**SEROCR50**

50 x H30  
19.69" x H11.81"



**SEROCR70**

70 x H30  
27.56" x H11.81"

MEASUREMENT. MESURE. MEDIDA.	REF.	M.L.	COM / COL	1	2	3	4	5
50 x H30   19.69" x H11.81"	SEROCR50	1	78.51	95.04	103.31	119.83	136.36	185.95
70 x H30   27.56" x H11.81"	SEROCR70	1	86.78	103.31	111.57	128.10	144.63	194.21





# SILENCE.

# OUTDOOR.



Designer  
Mario Ruiz

STYLE. ESTILO.  
Cozy

## FEATURES. TRAITS. CARACTERÍSTICAS.

---

Removable upholstery covers in technical upholstery suitable for outdoor use.

Aluminium frame, finished with polyester powder paint covered with cold flexible polyurethane foam and polyester fibre, with waterproof cover made of polyester with special anti-mould and anti-bacterial treatment.

Front of the frame in iroko.

Seat cushion made of different densities of polyurethane foam, padded on the surface with polyester fibre. Removable waterproof cover made of polyester with special anti-mould and anti-bacterial treatment.

Back cushions filled with polyester fibre. Removable waterproof cover made of polyester with special anti-mould and anti-bacterial treatment.

Auxiliary cushions filled with polyester fibre. Removable waterproof cover made of polyester with special anti-mould and anti-bacterial treatment. (The auxiliary cushions are not included).

Aluminium bases finished with polyester powder paint with LDPE stops.

Tapiserie entièrement déhoussable en tissu spécialement conçu pour l'extérieur.

Structure en aluminium revêtue de peinture polyester en poudre, recouverte de mousse de polyuréthane souple à froid et fibre de polyester, avec une housse en polyester imperméable bénéficiant d'un traitement anti-moisissure et antibactérien.

Ornement frontal de la structure en bois d'iroko.

Coussin d'assise combinant différentes densités de mousse de polyuréthane, avec matelassage extérieur en fibre, recouvert d'une housse en polyester imperméable bénéficiant d'un traitement anti-moisissure et antibactérien.

Coussins de dossier rembourrés en fibre de polyester, recouverts d'une housse en polyester imperméable bénéficiant d'un traitement anti-moisissure et antibactérien.

Coussins auxiliaires rembourrés en fibre de polyester, recouverts d'une housse en polyester imperméable bénéficiant d'un traitement anti-moisissure et antibactérien. (Les coussins auxiliaires ne sont pas inclus).

Bases en aluminium revêtues de peinture polyester en poudre et équipées de patins en PEBD.

Tapicería totalmente desenfundable en tejido especial para exterior.

Bastidor de aluminio en pintura poliéster en polvo, recubierto de espuma de poliuretano flexible en frío y fibra de poliéster, con funda de poliéster impermeable, tratamiento antimoho y antibacteriano.

Embellecedor frontal del bastidor en madera de iroko.

Cojín de asiento realizado en distintas densidades de espuma poliuretano, acolchado en la superficie con fibra, recubierto con una funda de poliéster impermeable, con tratamiento antimoho y antibacteriano.

Cojines de respaldo rellenos de fibra de poliéster, recubiertos con una funda de poliéster impermeable, con tratamiento antimoho y antibacteriano.

Cojines auxiliares rellenos de fibra de poliéster, recubiertos con una funda de poliéster impermeable, con tratamiento antimoho y antibacteriano. (Los cojines auxiliares no están incluidos).

Bases en aluminio recubiertas en pintura poliéster en polvo con topes de LDPE.

## SILENCE.

### GENERAL MEASUREMENTS. MESURES GÉNÉRALES. MEDIDAS GENERALES.

---

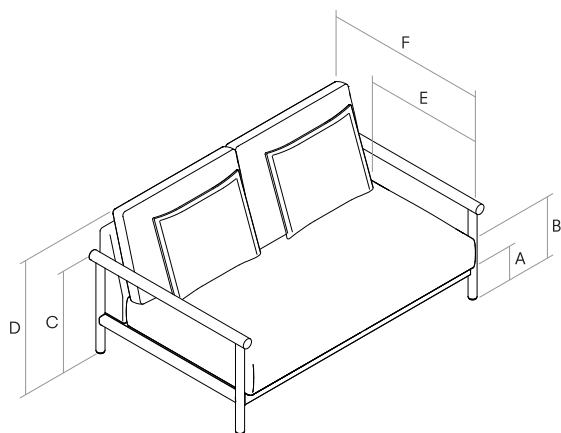

- A.** Base height. Hauteur de base. Altura de base. 20 cm - 7.87"
- B.** Seat height. Hauteur du siège. Altura de asiento. 40 cm - 15.75"
- C.** Arm height. Hauteur des bras. Altura de brazo. 50 cm - 19.69"
- D.** Backrest height. Hauteur du dossier. Altura de respaldo. 97 cm - 38.19"
- E.** Seat depth. Profondeur d'assise. Profundidad de asiento. 65 cm - 25.59"
- F.** Depth. Profondeur. Profundidad. 80 cm - 31.50"

### FINISHES. TRAITS. ACABADOS.

---

Aluminum finishes. Finitions en aluminium. Acabados de aluminio.

---

Polyester powder paint. Peinture polyester en poudre. Pintura poliéster en polvo.

---



WHITE OPTIMUM



BEIGE GREY



ANTHRACITE

Trim finishes. Finitions de garniture. Acabados de los embellecedores.

---

Wood finishes. Finitions bois. Acabado de la madera.

---



IROKO

SILENCE.

PRICES. PRIX. PRECIOS.

SILENCE. Armchair. Fauteuil. Butaca.



**SILOB79**

79 x 88 H80

31.10"x 34.65" H31.50"

MEASUREMENT. MESURE. MEDIDA.	REF.	M.L.	COM / COL	1	2	3	4	5
79 x 88 H80   31.10"x 34.65" H31.50"	SILOB79	3.5	2,243.80	2,285.12	2,326.45	2,409.09	2,599.17	2,772.73

SILENCE. Sofa. Canapé. Sofá.

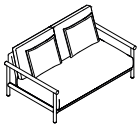

**SILOS150**

150 x 97 H80

59.06"x 38.19" H31.50"

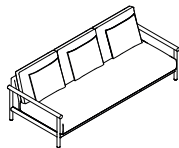

**SILOS220**

220 x 97 H80

86.61"x 38.19" H31.50"

MEASUREMENT. MESURE. MEDIDA.	REF.	M.L.	COM / COL	1	2	3	4	5
150 x 97 H80   59.06"x 38.19" H31.50"	SILOS150	6	3,219.01	3,293.39	3,367.77	3,516.53	3,632.23	3,921.49
220 x 97 H80   86.61"x 38.19" H31.50"	SILOS220	8	4,061.98	4,169.42	4,268.60	4,475.21	4,640.50	5,045.45

SILENCE. Sofa with 1 arm. Canapé avec 1 accoudoir. Sofá con 1 brazo.

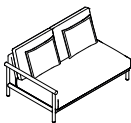

**SILOS1145**

145 x 97 H80

57.09"x 38.19" H31.50"

IZQ.



**SILOSD145**

145 x 97 H80

57.09"x 38.19" H31.50"

DER.

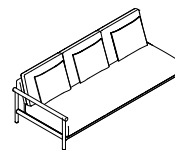

**SILOS215**

215 x 97 H80

84.65"x 38.19" H31.50"

IZQ.

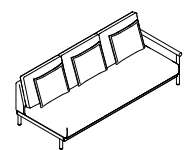

**SILOSD215**

215 x 97 H80

84.65"x 38.19" H31.50"

DER.

MEASUREMENT. MESURE. MEDIDA.	REF.	M.L.	COM / COL	1	2	3	4	5
145 x 97 H80   57.09"x 38.19" H31.50"	SILOS1145 - SILOSD145	6	3,012.40	3,078.51	3,161.16	3,301.65	3,417.36	3,706.61
215 x 97 H80   84.65"x 38.19" H31.50"	SILOS215 - SILOSD215	8	3,913.22	4,020.66	4,119.83	4,326.45	4,491.74	4,896.69

SILENCE.

PRICES. PRIX. PRECIOS.

SILENCE. Corner. Angle. Rincón.

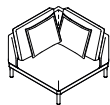

**SILOR97**

97 x 97 H80  
38.19" x 38.19" H31.50"

MEASUREMENT. MESURE. MEDIDA.	REF.	M.L.	COM / COL	1	2	3	4	5
97 x 97 H80   38.19" x 38.19" H31.50"	SILOR97	6	2,615.70	2,681.82	2,756.20	2,904.96	3,020.66	3,309.92

SILENCE. Chaise longue.



**SILOCLI85**

85 x 136 H80  
33.46" x 53.54" H31.50"  
IZQ.

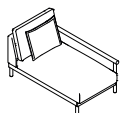

**SILOCLD85**

85 x 136 H80  
33.46" x 53.54" H31.50"  
DER.

MEASUREMENT. MESURE. MEDIDA.	REF.	M.L.	COM / COL	1	2	3	4	5
85 x 136 H80   33.46" x 53.54" H31.50"	SILOCLI85 - SILOCLD85	4.2	2,747.93	2,805.79	2,847.11	2,946.28	3,028.93	3,219.01

SILENCE.

PRICES. PRIX. PRECIOS.

SILENCE. Ottoman. Pouf. Ottoman.



**SILOPT71**

71 x 95 H40  
27.95" x 37.40" H15.75"

Element to be positioned at the end of a composition.

Élément à placer aux extrémités d'une composition.

Elemento que se posiciona en los extremos de una composición.



**SILOPI69**

69 x 95 H40  
27.17" x 37.40" H15.75"

Element that is placed between modules in a composition.

Élément placé entre les modules d'une composition.

Elemento que se coloca entre módulos de una composición.



**SILOPE91**

91 x 73 H40  
35.83" x 28.74" H15.75"

Exempt element, not directly related to a composition.

Élément exempté, non directement lié à une composition.

Elemento exento, no se relaciona directamente con una composición.

MEASUREMENT. MESURE. MEDIDA.	REF.	M.L.	COM / COL	1	2	3	4	5
71 x 95 H40   27.95" x 37.40" H15.75"	SILOPT71	2	1,219.01	1,235.54	1,268.60	1,318.18	1,359.50	1,458.68
69 x 95 H40   27.17" x 37.40" H15.75"	SILOPI69	2	1,219.01	1,235.54	1,268.60	1,318.18	1,359.50	1,458.68
91 x 73 H40   35.83" x 28.74" H15.75"	SILOPE91	2	1,219.01	1,235.54	1,268.60	1,318.18	1,359.50	1,458.68

SILENCE. Armchair. Fauteuil. Butaca.



**SILOCA60**

60 x H40  
23.62" x H15.75"

MEASUREMENT. MESURE. MEDIDA.	REF.	M.L.	COM / COL	1	2	3	4	5
60 x H40   23.62" x H15.75"	SILOCA60	1	95.04	103.31	111.57	128.10	144.63	185.95



# SLEDD.

# OUTDOOR.



Designer  
Mario Ruiz

STYLE. ESTILO.  
Singular

## FEATURES. TRAITS. CARACTERÍSTICAS.

---

Removable upholstery covers in technical upholstery suitable for outdoor use.

Aluminium frame, finished with polyester powder paint covered with cold flexible polyurethane foam and polyester fibre, with waterproof cover made of polyester with special anti-mould and anti-bacterial treatment.

Front of the frame in iroko.

Seat cushion made of different densities of polyurethane foam, padded on the surface with polyester fibre. Removable waterproof cover made of polyester with special anti-mould and anti-bacterial treatment.

Back cushions filled with polyester fibre. Removable waterproof cover made of polyester with special anti-mould and anti-bacterial treatment.

Aluminium bases finished with polyester powder paint with LDPE stops.

Tapiserie entièrement déhoussable en tissu spécialement conçu pour l'extérieur.

Structure en aluminium revêtue de peinture polyester en poudre, recouverte de mousse de polyuréthane souple à froid et fibre de polyester, avec une housse en polyester imperméable bénéficiant d'un traitement anti-moisissure et antibactérien.

Ornement frontal de la structure en bois d'iroko.

Coussin d'assise combinant différentes densités de mousse de polyuréthane, avec matelassage extérieur en fibre, recouvert d'une housse en polyester imperméable bénéficiant d'un traitement anti-moisissure et antibactérien.

Coussins de dossier rembourrés en fibre de polyester, recouverts d'une housse en polyester imperméable bénéficiant d'un traitement anti-moisissure et antibactérien.

Bases en aluminium revêtues de peinture polyester en poudre et équipées de patins en PEBD.

Tapicería totalmente desenfundable en tejido especial para exterior.

Bastidor de aluminio en pintura poliéster en polvo, recubierto de espuma de poliuretano flexible en frío y fibra de poliéster, con funda de poliéster impermeable, tratamiento antimoho y antibacteriano.

Embellecedor frontal del bastidor en madera de iroko.

Cojín de asiento realizado en distintas densidades de espuma poliuretano, acolchado en la superficie con fibra, recubierto con una funda de poliéster impermeable, con tratamiento antimoho y antibacteriano.

Cojines de respaldo rellenos de fibra de poliéster, recubiertos con una funda de poliéster impermeable, con tratamiento antimoho y antibacteriano.

Bases en aluminio recubiertas en pintura poliéster en polvo con topes de LDPE.



## SLEDD.

### GENERAL MEASUREMENTS. MESURES GÉNÉRALES. MEDIDAS GENERALES.

---

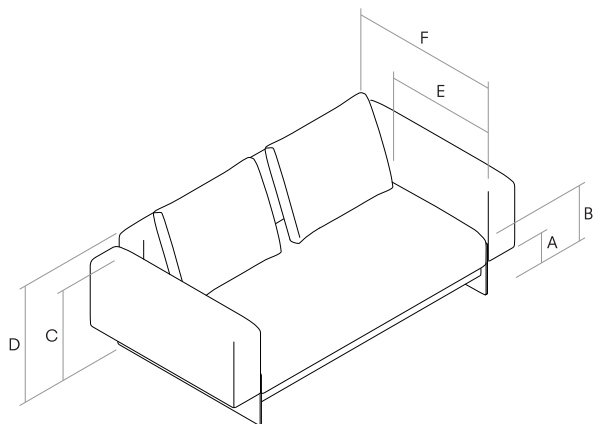

- A.** Base height. Hauteur de base. Altura de base. 17 cm - 6.69"
- B.** Seat height. Hauteur du siège. Altura de asiento. 40 cm - 15.75"
- C.** Arm height. Hauteur des bras. Altura de brazo. 56 cm - 22.05"
- D.** Backrest height. Hauteur du dossier. Altura de respaldo. 78 cm - 30.71"
- E.** Seat depth. Profondeur d'assise. Profundidad de asiento. 71 cm - 27.95"
- F.** Depth. Profondeur. Profundidad. 93 cm - 36.61"

### FINISHES. TRAITS. ACABADOS.

---

Finishes for the metal bases. Finitions des bases métalliques. Acabados de las bases metálicas.

---

Polyester powder paint. Peinture polyester en poudre. Pintura poliéster en polvo.

---



WHITE OPTIMUM



BEIGE GREY



ANTHRACITE

Trim finishes. Finitions de garniture. Acabados de los embellecedores.

---

Wood finishes. Finitions bois. Acabado de la madera.

---



IROKO

## SLEDD.

PRICES. PRIX. PRECIOS.

SLEDD. Armchair. Fauteuil. Butaca.

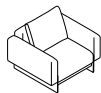

### SLEOB96

96 x 86 H78  
37.80"x 33.86" H30.71"

MEASUREMENT. MESURE. MEDIDA.	REF.	M.L.	COM / COL	1	2	3	4	5
96 x 86 H78   37.80"x 33.86" H30.71"	SLEOB96	5.3	2,706.61	2,780.99	2,847.11	2,987.60	3,095.04	3,367.77

SLEDD. Sofa. Canapé. Sofá.

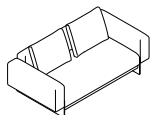

### SLEOS180

180 x 93 H78  
70.87"x 36.61" H30.71"

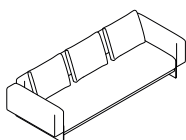

### SLEOS250

250 x 93 H78  
98.43"x 36.61" H30.71"

MEASUREMENT. MESURE. MEDIDA.	REF.	M.L.	COM / COL	1	2	3	4	5
180 x 93 H78   70.87"x 36.61" H30.71"	SLEOS180	7.7	3,995.87	4,103.31	4,202.48	4,409.09	4,574.38	4,979.34
250 x 93 H78   98.43"x 36.61" H30.71"	SLEOS250	10.1	5,128.10	5,268.60	5,400.83	5,673.55	5,888.43	6,433.88

SLEDD. Sofa with 1 arm. Canapé avec 1 accoudoir. Sofá con 1 brazo.

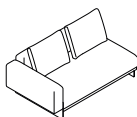

### SLEOSI160

160 x 93 H78  
62.99"x 36.61" H30.71"  
IZQ.

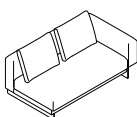

### SLEOSD160

160 x 93 H78  
62.99"x 36.61" H30.71"  
DER.

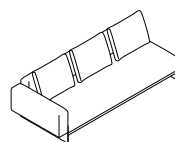

### SLEOSI230

230 x 93 H78  
90.55"x 36.61" H30.71"  
IZQ.

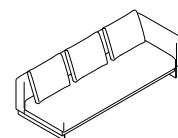

### SLEOSD230

230 x 93 H78  
90.55"x 36.61" H30.71"  
DER.

MEASUREMENT. MESURE. MEDIDA.	REF.	M.L.	COM / COL	1	2	3	4	5
160 x 93 H78   62.99"x 36.61" H30.71"	SLEOSI160 - SLEOSD160	6.7	3,615.70	3,706.61	2,962.81	3,971.07	4,111.57	4,458.68
230 x 93 H78   90.55"x 36.61" H30.71"	SLEOSI230 - SLEOSD230	9.1	4,896.69	5,020.66	5,144.63	5,392.56	5,582.64	6,070.25

SLEDD.

PRICES. PRIX. PRECIOS.

SLEDD. Sofa without arms. Canapé sans accoudoirs. Sofá sin brazos.

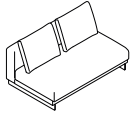

**SLEOS0140**

140 x 93 H78  
55.12"x 36.61" H30.71"

MEASUREMENT. MESURE. MEDIDA.	REF.	M.L.	COM / COL	1	2	3	4	5
140 x 93 H78   55.12"x 36.61" H30.71"	SLEOS0140	5.7	3,045.45	3,119.83	3,194.21	3,334.71	3,458.68	3,747.93

SLEDD. Corner. Angle. Rincón.

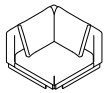

**SLEOR93**

93 x 93 H78  
36.61"x 36.61" H30.71"

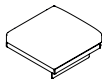

**SLEOPR93**

93 x 93 H39  
36.61"x 36.61" H15.35"

MEASUREMENT. MESURE. MEDIDA.	REF.	M.L.	COM / COL	1	2	3	4	5
93 x 93 H78   36.61"x 36.61" H30.71"	SLEOR93	5.6	2,929.75	3,004.13	3,078.51	3,219.01	3,334.71	3,632.23
93 x 93 H39   36.61"x 36.61" H15.35"	SLEOPR93	2.6	1,822.31	1,863.64	1,896.69	1,971.07	2,028.93	2,177.69

SLEDD. Chaise longue.

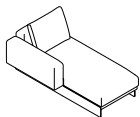

**SLEOCLI90**

90 x 162 H78  
35.43"x 63.78" H30.71"  
IZQ.

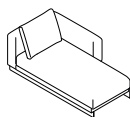

**SLEOCLD90**

90 x 162 H78  
35.43"x 63.78" H30.71"  
DER.

MEASUREMENT. MESURE. MEDIDA.	REF.	M.L.	COM / COL	1	2	3	4	5
90 x 162 H78   35.43"x 63.78" H30.71"	SLEOCLI90 - SLEOCLD90	6.2	3,541.32	3,615.70	3,698.35	3,863.64	3,987.60	4,318.18

**SLEDD.**

**PRICES. PRIX. PRECIOS.**

**SLEDD. Day bed.**

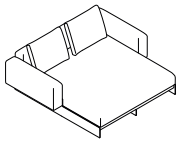

**SLEODB180**

180 x 162 H78

70.87" x 63.78" H30.71"

MEASUREMENT. MESURE. MEDIDA.	REF.	M.L.	COM / COL	1	2	3	4	5
180 x 162 H78   70.87" x 63.78" H30.71"	SLEODB180	10.2	5,326.45	5,458.68	5,599.17	5,871.90	6,095.04	6,648.76

**SLEDD. Ottomans. Poufs. Ottomans.**



**SLEOPT72**

72 x 93 H39

28.35" x 36.61" H15.35"

Element to be positioned at the end of a composition.

Élément à placer aux extrémités d'une composition.

Elemento que se posiciona en los extremos de una composición.



**SLEOPI70**

70 x 93 H39

27.56" x 36.61" H15.35"

Element that is placed between modules in a composition.

Élément placé entre les modules d'une composition.

Elemento que se coloca entre módulos de una composición.



**SLEOPE88**

88 x 78 H39

34.65" x 30.71" H15.35"

Exempt element, not directly related to a composition.

Élément exempté, non directement lié à une composition.

Elemento exento, no se relaciona directamente con una composición.

MEASUREMENT. MESURE. MEDIDA.	REF.	M.L.	COM / COL	1	2	3	4	5
72 x 93 H39   28.35" x 36.61" H15.35"	SLEOPT72	2.6	1,822.31	1,863.64	1,896.69	1,971.07	2,028.93	2,177.69
70 x 93 H39   27.56" x 36.61" H15.35"	SLEOPI70	2.6	1,822.31	1,863.64	1,896.69	1,971.07	2,028.93	2,177.69
88 x 78 H39   34.65" x 30.71" H15.35"	SLEOPE88	3	1,822.31	1,863.64	1,896.69	1,971.07	2,028.93	2,177.69



# GENERAL CONDITIONS. CONDITIONS GÉNÉRALES. CONDICIONES GENERALES.

---

These general conditions of sale apply in full to any order sent by the Buyer to JOQUER (hereinafter our Company) and its shipment implies their full and unreserved acceptance, even if they are not signed by the Buyer. The price is expressed in Euros, RRP, taxes not included. The corresponding trade discount will be applied to these prices. Joquer reserves the right to modify prices.

## ORDERS.

Only orders received in writing will be accepted, which must include the model, number of seats, fabric, colour and specific finish of the legs if there are alternatives. For orders of modular programmes, please accompany these with a small sketch. We will consider that the position of the arm is always seen from the front. The sales contract will be considered concluded and binding for both parties when the Order Confirmation is sent to the Buyer. The Order Confirmation shows the conditions of sale, and the items and quantities that will be served. It replaces the Buyer's Order. Changes to the order and/or cancellations will only be accepted within 3 days after the order confirmation date. In the event that the customer cancels an order that is already in production, Joquer has the right to claim a minimum of 20% of the total value of the order as compensation, reserving the right to file a claim if it is proven that the damages are greater. Under no circumstances may orders be cancelled when the shipment has already been made. Modifications to the finishes of the pieces after they have been received (changes in fillings, changes in legs, etc.) will be invoiced separately.

## PAYMENT CONDITIONS.

According to previously established commercial conditions. In the event that the customer delays payments more than is admissible or in the event that justified doubts arise regarding their solvency, Joquer will have the right to suspend the execution of the supplies in progress, cancel the contracts with the right to compensation for damages suffered or demand payment in advance. Claims regarding merchandise must be processed using the enabled methods. The customer is not entitled to withhold payment of invoices or make deductions on their own initiative. For custom product orders, Joquer does not accept any responsibility for these towards the customer or third parties. The characteristics of these products correspond to an express request of the customer and have not been subjected to the ordinary controls of the company. The order will not be put into production until the signed confirmation and the agreed down payment have been received. By accepting the order confirmation, the customer acknowledges that this is a special order. Consequently, it exonerates Joquer from any responsibility, since the production will be carried out according to the customer's order and may not coincide with the measurements, shapes or finishes shown in the Joquer general catalogue at the time of the order. The customer will indemnify Joquer

against any third-party claim for this reason.

## CUSTOMER FABRIC ORDERS.

All models can be made in Fabric or Customer Leather, with prior approval from Joquer. The quantity required is included in the price list. It always refers to the plain fabric, 140 cm wide. In any other case, always consult with the factory. In the case of Customer Leather, to calculate the necessary m<sup>2</sup>, the customer must multiply the metres that appear in the price list by 1.7. The fabrics and leathers received must include instructions for use, with the application side indicated, plus any other requirements. The reference and order number and the product that corresponds to each fabric must be clearly indicated. The fabrics must arrive with the postage paid, free of any additional charge. Any expenses paid by Joquer will be charged to the invoice.

## ATELIER SERVICE.

Joquer offers the possibility of making custom changes to its models as required by its customers, considering any modification as a special request. Modifications that involve variations in the structure, seat and/or back cushions of the model will increase the price by 20%. Modifications that involve variations in the arms, legs and seat and/or back cushions will increase the price by 10%. Modifications that imply variations in bed measurements will have a minimum price increase of 10%. Any modification must be confirmed by Joquer and the price quotation accepted in order to put it into production.

## TRANSPORT.

Our merchandise will be sent with freight costs paid in the Peninsula and the Balearic Islands. Orders that do not exceed €600 will be charged a supplement of €30. If any transport means other than the usual methods are requested, the merchandise will be sent with unpaid freight costs and under the responsibility of the customer. Joquer will only assume transportation to the commercial address or warehouse of its distributor. Deliveries to addresses other than the usual address of the customer must be previously consulted with the commercial department. If the shipment can be sent, it will be invoiced separately. The merchandise may remain in our warehouse for a maximum of 15 days without charge, but if it is not withdrawn within that time, storage costs of the merchandise of up to 0.6% per week will be assumed by the Buyer. The presence of the uncollected merchandise is understood as necessary storage and therefore excludes any liability of our Company for damages and defects that the merchandise may present. Except in the case of fraud or negligence by our Company, Joquer reserves the right to make partial shipments, after consultation with the customer. Joquer must be notified of any incident produced during transport (damage, stains, etc.) within a maximum of 72 hours after receipt. It is the

customer's responsibility to check the quantity and integrity of the merchandise received. If any anomaly is seen, the transporter must be notified, with a copy to Joquer, attaching the claim and corresponding graphic documentation. Special packaging can always be made upon request and after the acceptance of the price quote.

## WARRANTY.

Joquer guarantees the quality of the product throughout its manufacturing process and all its components as long as they are used for their specific purpose. Defects caused by negligence, knocks, inadequate cleaning products or changes in climate are not covered, nor are changes caused by environmental causes. The company declines any responsibility for damages resulting from misuse or improper treatment of the products, only accepting returns for manufacturing defects. This warranty applies to material and production errors that may occur with normal use and not to those that occur over time as a result of normal use (wear and tear). Aspects not covered by this warranty are, but are not restricted to, changes in colour, changes in wood textures, scratches during use, damage resulting from incorrect maintenance or use. The warranty does not cover, for example, discolouration of the covers, scratches, bumps and/or cracks in the varnish resulting from their use. It will be the Buyer's responsibility to provide our company with proof of correct use. The buyer must check the conformity of the merchandise and the absence of defects at the time of delivery. Claims must be made in writing within 7 days after receipt of the goods or in case of hidden defect, from its discovery. The products have a 2-year warranty from the date of purchase. Joquer declines all responsibility related to the quality of the fabrics sent by the customer. No liability will be accepted for accidental damage to people or things as a result of improper use of the product. Misuse, modifications or third-party repairs lead to the loss of the warranty.

## COMPETENCES.

In the event of litigation, the jurisdiction and competence of the Courts of Barcelona will be expressly accepted.

# GENERAL CONDITIONS. CONDITIONS GÉNÉRALES. CONDICIONES GENERALES.

Les présentes conditions générales de vente s'appliquent pleinement à toute commande passée par l'Acheteur auprès de JOQUER (ci-après notre Société) et son expédition implique de sa part l'acceptation pleine et sans réserve des présentes conditions générales de vente, même si celles-ci ne sont pas signées par l'Acheteur. Le tarif est exprimé en Euros, Prix de vente au public, hors taxes. La remise commerciale correspondante sera appliquée sur ces prix. Joquer se réserve le droit de modifier les prix.

## COMMANDES.

Ne seront prises en compte que les commandes reçues par écrit, sur lesquelles devront figurer le modèle, les places, le tissu, la couleur et la finition spécifique des pieds dans le cas où il existe une autre option. Pour les commandes de programmes modulaires, il convient de les accompagner d'un petit croquis. Nous considérerons que la position de l'accoudoir est toujours vue de face. Le contrat de vente sera réputé conclu, engageant les deux parties, dès lors où la Confirmation de commande a été envoyée à l'Acheteur. La Confirmation de commande indique les conditions de vente, ainsi que les articles et les quantités qui seront fournis, et remplace la Commande de l'Acheteur. Les modifications de la commande et les annulations ne seront acceptées que dans les 3 jours suivant la date de confirmation de la commande. Dans le cas où le client annulerait une commande déjà en production, Joquer aura le droit de réclamer un minimum de 20 % de la valeur totale de la commande à titre d'indemnisation, se réservant le droit de réclamer s'il est démontré que les dommages sont plus importants. Les commandes qui auront déjà été expédiées ne pourront en aucun cas être annulées. Les modifications dans les finitions des pièces après leur réception (changements de rembourrages, changements de pieds, etc.) seront facturées séparément.

## CONDITIONS DE PAIEMENT.

Selon les conditions commerciales préalablement établies. Dans le cas où le client retarderait les paiements au-delà de ce qui est raisonnablement admissible ou que des doutes justifiés sont soulevés quant à sa solvabilité, Joquer aura le droit de suspendre l'exécution des fournitures en cours, d'annuler les contrats avec possibilité d'indemnisation pour les dommages subis ou d'exiger le paiement à l'avance. Les réclamations concernant la marchandise doivent s'effectuer en utilisant les méthodes prévues à cet effet. Le client n'a pas le droit de retenir le paiement des factures ou de procéder à des déductions de sa propre initiative. Pour les commandes de produits sur mesure, Joquer décline toute responsabilité à cet égard envers le client ou des tiers. Les caractéristiques de ces produits correspondent à une demande expresse du client et n'ont pas été soumises aux contrôles ordinaires de la Société. La commande ne sera mise en production qu'après réception de la confirmation signée et de l'acompte convenu. En acceptant la confirmation de commande, le client reconnaît qu'il s'agit d'une commande particulière. Par conséquent,

Joquer est exonéré de toute responsabilité, étant donné que la production sera réalisée conformément à la commande du client et pourrait ne pas coïncider avec les dimensions, formes ou finitions indiquées dans le catalogue général Joquer au moment de la commande. Le client indemnisera Joquer contre toute réclamation de tiers pour ce motif.

## COMMANDES TISSU CLIENT.

Tous les modèles peuvent être réalisés en Tissu ou en Cuir Client, avec l'accord préalable de Joquer. La quantité nécessaire est indiquée dans le tarif. Il s'agit toujours d'un tissu uni de 140 cm de large.

Dans tous les autres cas, toujours vérifier auprès de l'usine. Dans le cas de Cuir Client, pour calculer les m<sup>2</sup> nécessaires, il convient de multiplier les mètres figurant dans le tarif par 1,7. Les tissus et cuirs reçus doivent être accompagnés d'une notice d'utilisation, indiquer le côté à appliquer ou toute autre exigence. La référence et le numéro de commande ainsi que le produit qui correspond à chaque tissu doivent être clairement indiqués. Les tissus doivent arriver franco de port, les éventuels frais payés par Joquer seront portés sur la facture.

## SERVICE D'ATELIER.

Joquer offre la possibilité d'apporter des modifications sur mesure à ses modèles selon les besoins de ses clients, ces modifications étant considérées comme une demande spéciale. Les modifications qui impliquent des variations dans la structure, les coussins d'assise et/ou de dossier du modèle, entraînent une hausse du prix de 20 %. Les modifications impliquant des variations au niveau des accoudoirs, des pieds et des coussins d'assise et/ou de dossier entraînent une hausse du prix de 10 %. Les modifications qui impliquent des variations dans les dimensions des lits entraîneront une hausse minimum de 10 %. Toute modification doit être confirmée par Joquer et son budget accepté pour la mettre en production.

## TRANSPORT.

Nos marchandises seront envoyées en port payé dans la péninsule et les îles Baléares. Pour les commandes ne dépassant pas 600 €, un supplément de 30 € sera facturé. En cas de demande d'un moyen de transport autre que le moyen habituel, la marchandise voyagera en port dû et sous la responsabilité du client. Joquer n'assumera que le transport jusqu'à l'adresse commerciale ou l'entrepôt de son distributeur. Les livraisons à des adresses autres que les adresses habituelles du client doivent faire l'objet d'une vérification préalable auprès du service commercial. Si celles-ci peuvent être réalisées, elles seront facturées séparément. La marchandise pourra rester dans notre entrepôt pendant un maximum de 15 jours sans frais, mais si elle n'est pas retirée dans ce délai, l'Acheteur sera responsable des frais de garde de la marchandise pouvant s'élever jusqu'à 0,6 % par semaine. Le séjour de la marchandise non enlevée constitue un dépôt nécessaire. Notre Société est donc exonérée de toute responsabilité pour les dommages et

défauts que la marchandise pourrait présenter, sauf en cas de faute intentionnelle ou de négligence de la part de notre Société. Joquer se réserve le droit d'effectuer des envois partiels, après vérification auprès du client. Tout incident survenu lors du transport (casse, tâches, etc.) devra être notifié à Joquer dans un délai maximum de 72 heures après réception. Il appartient au client de vérifier la quantité et l'intégrité de la marchandise reçue. Toute anomalie observée devra être notifiée au transporteur, avec copie à Joquer, en joignant la réclamation et la documentation graphique correspondante. Un emballage spécial peut être réalisé après demande préalable et acceptation du devis.

## GARANTIE.

Joquer garantit la qualité du produit tout au long de son processus de fabrication et de tous ses composants dès lors où ils sont utilisés pour leurs usages spécifiques. Les défauts causés par des négligences, des coups, des produits de nettoyage inadéquats ou des changements climatiques ne sont pas couverts, pas plus que les changements provoqués par des causes environnementales. La Société décline toute responsabilité pour les dommages résultant d'une mauvaise utilisation ou d'un mauvais traitement des produits, n'acceptant les retours que pour défauts de fabrication. La garantie s'applique aux erreurs de matériaux et de fabrication pouvant survenir lors d'une utilisation normale et non à celles qui surviennent au fil du temps dans le cadre d'une utilisation normale (usure). Les aspects non couverts par cette garantie sont, sans s'y limiter, les changements de couleur, les changements de textures de bois, les éraflures causées par l'utilisation, les dommages résultant d'un entretien ou d'une utilisation inadéquats. La garantie ne couvre pas, par exemple, la décoloration des housses, les éraflures, les coups et/ou les fissures sur le vernis résultant de leur utilisation. Il appartient à l'Acheteur d'apporter à notre Société la preuve de la bonne utilisation. L'Acheteur devra vérifier la conformité de la marchandise et l'absence de défauts au moment de la livraison. Les réclamations doivent être formulées par écrit dans un délai de 7 jours à compter de la réception de la marchandise ou en cas de vice caché, à compter de sa découverte. Les produits bénéficient d'une garantie de 2 ans à compter de la date d'achat. Joquer décline toute responsabilité liée à la qualité des tissus envoyés par le client. Notre Société décline toute responsabilité pour les dommages accidentels causés à des personnes ou à des choses résultant d'une mauvaise utilisation du produit. Une mauvaise utilisation, des modifications ou des réparations par des tiers entraînent la perte de la garantie.

## COMPÉTENCES.

En cas de litige, les parties se soumettent expressément à la juridiction et à la compétence des Tribunaux de Barcelone.

# GENERAL CONDITIONS. CONDITIONS GÉNÉRALES. CONDICIONES GENERALES.

Estas condiciones generales de venta se aplican íntegramente a cualquier pedido enviado por parte del Comprador a JOQUER (en adelante nuestra Empresa) y su envío supone la aceptación íntegra y sin reservas por su parte de estas condiciones generales de venta, aunque no estén firmadas por el Comprador. La tarifa está expresada en Euros, Precio Venta Público, impuestos no incluidos. Sobre estos precios se aplicará el descuento comercial correspondiente. Joquer se reserva el derecho de modificar los precios.

## PEDIDOS.

Solo se considerarán pedidos los recibidos por escrito, donde deberá figurar el modelo, plazas, tejido, color y acabado específico de las patas en el caso de existir alternativa. Para pedidos de programas modulares rogamos acompañen a éstos de un pequeño croquis. Consideraremos que la posición del brazo es siempre vista de frente. El contrato de venta se considerará concluido, resultante vinculante para ambas partes, cuando le sea enviada al Comprador la Confirmación de pedido. La Confirmación de pedido muestra las condiciones de venta, y los artículos y cantidades que serán servidos y reemplaza al Pedido del Comprador. Los cambios en el pedido y anulaciones sólo serán admitidos en el plazo de 3 días posteriores a la fecha de confirmación de pedido. En caso de que el cliente anule un pedido que ya está en producción, Joquer tendrá derecho a reclamar un mínimo del 20% del valor total del pedido en concepto de indemnización, reservándose el derecho de reclamar si se demuestran que los daños son superiores. En modo alguno se podrán anular pedidos en los que ya se haya realizado la expedición. Las modificaciones en los acabados de las piezas posteriores a la recepción de éstas (cambios de rellenos, cambios de patas, etc.), se facturarán aparte.

## CONDICIONES DE PAGO.

Según condiciones comerciales previamente establecidas. En el caso que el cliente retrase los pagos más de lo admisible o en caso de que surgieran dudas justificadas de su solvencia, Joquer tendrá derecho a suspender la ejecución de los suministros en curso, anular los contratos con facultada de indemnización por daños sufridos o exigir el pago por adelantado. Reclamaciones relativas a la mercancía se deberán tramitar utilizando los métodos habilitados. El cliente no está facultado a retener el pago de facturas o efectuar deducciones por iniciativa propia. Para pedidos de producto a medida, Joquer no acepta ninguna responsabilidad sobre éstos frente al cliente o terceros. Las características de estos productos corresponden a una petición expresa del cliente y no se han sometido a los controles ordinarios de la empresa. El pedido no se pondrá en fabricación hasta que no se haya recibido la confirmación firmada y la paga señal acordada. Aceptando la confirmación de pedido, el cliente reconoce que se trata de un pedido especial. Consecuentemente

exonera a Joquer de cualquier responsabilidad, dado que la producción se realizará según encargo del cliente y podría no coincidir con las medidas, formas o acabados mostrados en el catálogo general de Joquer en el momento del pedido. El cliente indemnizará a Joquer de la reclamación de cualquier tercero por este motivo.

## PEDIDOS TELA CLIENTE.

Todos los modelos pueden realizarse en Tela o Piel Cliente, previa aprobación de Joquer. La cantidad necesaria está recogida en la tarifa. Siempre se refiere a una tela lisa de 140cm de ancho. En cualquier otro caso consultar siempre a fábrica. En caso de Piel Cliente, para calcular los m2 necesarios, deben multiplicar los metros que aparecen en la tarifa por 1,7. Las telas y pieles recibidas deben incluir instrucciones de uso, indicar la cara de aplicación o cualquier otro requisito. Debe indicarse claramente la referencia y número de pedido y el producto que corresponde a cada tejido. Los tejidos deben llegar a portes pagados, libres de cualquier cargo, cualquier gasto pagado por Joquer se cargará en factura.

## SERVICIO ATELIER.

Joquer ofrece la posibilidad de efectuar cambios a medida sobre sus modelos según requieran sus clientes, considerando cualquier modificación como pedido especial. Las modificaciones que implican variaciones en la estructura, en los cojines de asiento y/o respaldo del modelo, incrementan el precio en un 20%. Las modificaciones que implican variaciones en brazos, patas y cojines de asiento y/o respaldo aumentarán un 10%. Las modificaciones que implican variaciones en las medidas de las camas tendrán un incremento mínimo del 10%. Cualquier modificación debe ser confirmada por Joquer y aceptado su presupuesto para ponerla en producción.

## TRANSPORTE.

Nuestra mercancía será remitida a portes pagados en Península y Baleares. Los pedidos que no superen los 600€ se cargarán con un suplemento de 30€. En caso de solicitar un medio distinto al habitual, la mercancía viajará a portes debidos y bajo responsabilidad del cliente. Joquer solo asumirá el transporte hasta la dirección comercial o almacén de su distribuidor. Las entregas a direcciones distintas de las habituales del cliente deben consultarse previamente con el departamento comercial. De poder realizarse éstas se facturarán aparte. La mercancía podrá permanecer en nuestro almacén un máximo de 15 días sin cargo, pero si no se realiza la retirada de esta en ese tiempo, correrán a cargo del Comprador los gastos de custodia de la mercancía de hasta 0.6% por semana. La permanencia de mercancía no retirada se entiende a título de depósito necesario y por tanto queda excluida cualquier responsabilidad de nuestra Empresa por daños y defectos que pueda presentar la

mercancía, salvo dolo o negligencia de nuestra Empresa. Joquer se reserva el derecho de realizar envíos parciales, previa consulta con el cliente. Cualquier incidencia producida durante el transporte (roturas, manchas, etc.), notificadas a Joquer con un máximo de 72h después de su recepción. Corresponde al cliente comprobar la cantidad e integridad de la mercancía recibida. De observarse cualquier anomalía deberá notificarse al transporte, con copia a Joquer, adjuntando la reclamación y documentación gráfica correspondiente. Puede realizarse embalaje especial siempre previa petición y aceptación del presupuesto.

## GARANTÍA.

Joquer garantiza la calidad del producto a lo largo de su proceso de fabricación y todos sus componentes siempre y cuando éstos sean usados para sus específicos usos. Defectos causados por negligencias, golpes, productos de limpieza inadecuados o cambios de clima no están cubiertos, así como tampoco los cambios causados por causa medioambientales. La empresa declina cualquier responsabilidad por desperfectos derivados de un mal uso o tratamiento indebido de los productos, aceptando únicamente las devoluciones por defectos de fabricación. La garantía se aplica a los errores de materiales y de producción que puedan ocurrir con un uso normal y no a aquellos que ocurran en el transcurso del tiempo fruto del uso normal (desgaste). Aspectos que no cubre esta garantía son, pero no quedan restringidos, cambios de color, cambios en las texturas de las maderas, arañazos durante el uso, daños resultantes de un mantenimiento o uso incorrecto. La garantía no cubre, por ejemplo, decoloración de las fundas, arañazos, golpes y/o fisuras en el barniz fruto de su uso. Será responsabilidad del Comprador proporcionar a nuestra empresa la prueba de haber realizado un uso correcto. El comprador deberá comprobar la conformidad de la mercancía y la ausencia de defectos en el momento de la entrega de esta. Las reclamaciones deben realizarse por escrito dentro de los 7 días posteriores a la recepción de la mercancía o en caso de defecto oculto, desde su descubrimiento. Los productos tienen una garantía de 2 años a partir de la fecha de adquisición. Joquer declina toda responsabilidad relacionada con la calidad de los tejidos enviados por el cliente. Ninguna responsabilidad será admitida por daños accidentales a personas o cosas como consecuencia de usos inadecuados del producto. Mal uso, modificaciones o reparaciones de terceros conllevan la pérdida de la garantía.

## COMPETENCIAS.

En caso de litigio se aceptará expresamente la jurisdicción y competencia de los Juzgados de Barcelona.





